

# Dell™ Latitude™ E4200

## Inštalačná a referenčná príručka

Tento sprievodca poskytuje prehľad funkcií, technických parametrov ako aj rýchleho nastavenia, softvéru a informácií o odstraňovaní problémov na vašom počítači. Viac informácií o operačnom systéme, zariadeniach a technológiách nájdete v *Technologickej príručke Dell* alebo na adrese **[support.dell.com](http://support.dell.com)**.

Model PP15S

# Poznámky, oznámenia, upozornenia

 **POZNÁMKA:** POZNÁMKA uvádza dôležité informácie, ktoré umožňujú lepšie využitie počítača.

 **OZNÁMENIE:** OZNÁMENIE naznačuje, že existuje riziko poškodenia hardvéru alebo straty údajov a ponúka spôsob, ako problému zabrániť.

 **UPOZORNENIE:** UPOZORNENIE naznačuje možné poškodenie majetku, poranenie osôb alebo smrť.

Ak ste si zakúpili počítač Dell™ radu n, odkazy na operačné systémy Microsoft® Windows®, ktoré sa nachádzajú v tomto dokumente, nie sú použiteľné.

---

**Informácie v tejto príručke sa môžu zmeniť bez predchádzajúceho upozornenia.**

© 2008 Dell Inc. Všetky práva vyhradené.

Reprodukcia týchto materiálov akýmkoľvek spôsobom bez písomného súhlasu firmy Dell Inc. je prísne zakázaná.

Ochranné známky použité v tomto textu: *Dell*, logo *DELL*, *Latitude*, *Wi-Fi Catcher*, *DellConnect* a *Latitude ON* sú ochranné známky spoločnosti Dell Inc.. *Bluetooth* je registrovaná ochranná známka spoločnosti Bluetooth SIG, Inc. a spoločnosť Dell ju používa v rámci licencie. *Intel* je registrovaná ochranná známka a *Core* je ochranná známka spoločnosti Intel Corporation v U.S.A a v iných krajinách. *Microsoft*, *Windows*, *Windows Vista* a logo tlačidla *Štart Windows Vista* sú buď ochranné známky alebo registrované ochranné známky spoločnosti Microsoft v Spojených štátoch a/alebo iných krajinách. *TouchStrip* je ochranná známka spoločnosti UPEK, Inc.

Ostatné ochranné známky a obchodné značky v tejto príručke sa môžu používať ako odkazy na spoločnosti, ktoré si uplatňujú nárok na tieto známky a značky, alebo ako referencie na ich produkty. Spoločnosť Dell Inc. sa zrieka akéhokoľvek nároku na vlastníctvo iných, než vlastných ochranných znáмок a obchodných značiek.

Model PP15S

Júl 2008

Č. dielu J356D

Rev. A00

# Obsah

1	O vašom počítači . . . . .	7
	<b>Pohľad spredu</b> . . . . .	7
	<b>Pohľad zozadu</b> . . . . .	8
	<b>Vybratie batérie</b> . . . . .	9
	<b>Vypínač bezdrôtových rozhraní a lokalizátor     bezdrôtových sietí Dell™ Wi-Fi Catcher™</b> . . . . .	10
2	Nastavenie počítača . . . . .	11
	<b>Rýchle nastavenie</b> . . . . .	11
	<b>Pripojenie na internet.</b> . . . . .	14
	Nastavenie pripojenia na internet . . . . .	14
	<b>Prenos informácií do nového počítača</b> . . . . .	16
	Operačný systém	
	Microsoft® Windows Vista® . . . . .	16
	Microsoft Windows® XP . . . . .	16
3	Technické údaje . . . . .	21

4	Tipy na odstraňovanie problémov . . . . .	29
	<b>Používanie hardvérového riešenia problémov . . . . .</b>	<b>29</b>
	<b>Tipy. . . . .</b>	<b>29</b>
	Problémy výkonu . . . . .	30
	Problémy pamäte . . . . .	31
	Blokovanie a problémy softvéru. . . . .	32
	Služba Dell Technical Update . . . . .	33
	Pomôcka podpory Dell . . . . .	33
	Dell Diagnostics . . . . .	34
5	Preinštalovanie softvéru . . . . .	37
	<b>Ovládače . . . . .</b>	<b>37</b>
	Identifikovanie ovládačov . . . . .	37
	Preinštalovanie ovládačov a pomôcok . . . . .	37
	<b>Obnovenie vášho operačného systému . . . . .</b>	<b>40</b>
	Použitie nástroja Obnovenie systému Microsoft® Windows® . . . . .	40
	Použitie nástroja Dell Factory Image Restore . . . . .	41
	Použitie média Operating System . . . . .	42
6	Hľadanie informácií . . . . .	45

7	Pomocník . . . . .	49
	<b>Získanie pomoci . . . . .</b>	<b>49</b>
	Technická podpora a zákaznícke služby . . . . .	50
	DellConnect™ . . . . .	50
	Online služby . . . . .	50
	Služba AutoTech. . . . .	51
	Automatizovaná služba stavu objednávky . . . . .	52
	<b>Problémy s objednávkou . . . . .</b>	<b>52</b>
	<b>Informácie o produkte . . . . .</b>	<b>52</b>
	<b>Vrátenie položiek na záručnú opravu alebo vrátenie peňazí . . . . .</b>	<b>52</b>
	<b>Skôr než zavoláte . . . . .</b>	<b>53</b>
	<b>Kontaktovanie spoločnosti Dell . . . . .</b>	<b>55</b>
	Register . . . . .	57



# O vašom počítači

## Pohľad spredu

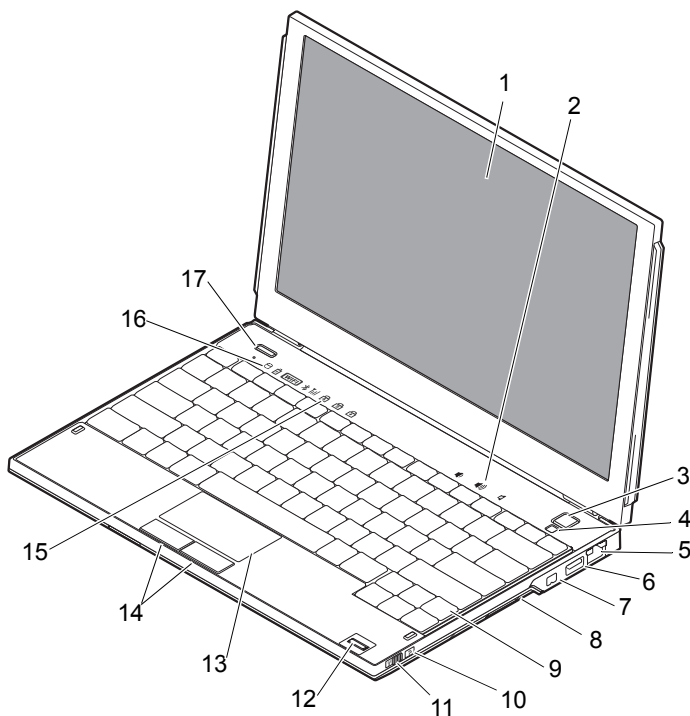

- |   |                            |   |                                   |
|---|----------------------------|---|-----------------------------------|
| 1 | displej                    | 2 | ovládanie hlasitosti              |
| 3 | tlačidlo napájania         | 4 | snímač okolitého svetla           |
| 5 | zásuvka pripojenia na sieť | 6 | zásuvka USB s výstupom PowerShare |
| 7 | konektor IEEE 1394         | 8 | čítačka pamät'ových kariet        |

- |    |   |    |   |
|----|---|----|---|
| 9  | klávesnica                                | 10 | lokalizátor sietí Wi-Fi<br>Catcher™     |
| 11 | vypínač bezdrôtových<br>rozhraní          | 12 | čítačka odtlačkov prstov<br>(voliteľná) |
| 13 | dotykový panel                            | 14 | tlačidlá dotykového panelu (2)          |
| 15 | indikátory stavu klávesnice               | 16 | indikátory stavu zariadenia             |
| 17 | tlačidlo Dell Latitude ON™<br>(voliteľné) |    |   |

## Pohľad zozadu

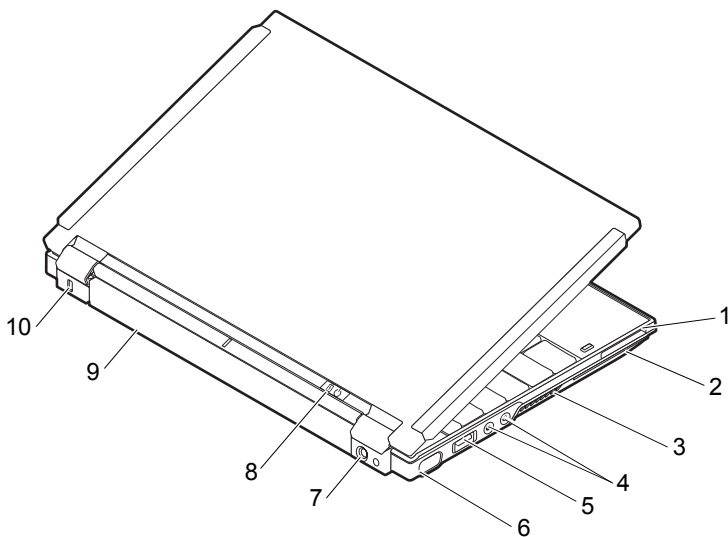

- |   |                     |   |                   |
|---|---------------------|---|-------------------|
| 1 | zásuvka ExpressCard | 2 | zásuvka SmartCard |
| 3 | vetracie prieduchy  | 4 | audio zásuvky (2) |
| 5 | zásuvka USB/eSATA   | 6 | video zásuvka     |



- 7 zásuvka na sieťový adaptér    8    indikátor napájania/indikátor batérie  
9 batéria    10    zásuvka bezpečnostného kábla

**!** **UPOZORNENIE:** Vetracie priechody nezakrývajte, nevkladajte do nich žiadne predmety ani v nich nenechajte zhromažďovať prach. Keď váš počítač Dell™ beží, nekladajte ho do prostredia s nedostatočným prúdením vzduchu ako napr. do uzavretej aktovky. Obmedzenie prúdenia vzduchu môže počítač poškodiť alebo spôsobiť požiar. Keď sa počítač zohreje, zapne sa ventilátor. Hluk ventilátora je normálny stav a neindikuje žiaden problém s ventilátorom v počítači.

## Vybratie batérie

- !** **UPOZORNENIE:** Skôr ako začnete s ktoroukoľvek z procedúr v tejto časti, osvojte si bezpečnostné pokyny, ktoré boli dodané s vašim počítačom.
- !** **UPOZORNENIE:** Použitie nekompatibilnej batérie môže zvýšiť riziko požiaru alebo výbuchu. Batériu vymieňajte iba za kompatibilnú batériu od spoločnosti Dell. Batéria je určená na používanie v počítači Dell™. Vo svojom počítači nepoužívajte batérie z iných počítačov.
- !** **UPOZORNENIE:** Pred vybratím alebo výmenou batérie vypnite počítač, odpojte sieťový adaptér od elektrickej zásuvky a počítača, odpojte modem od zásuvky na stene a od počítača a odpojte všetky ostatné vonkajšie káble od počítača.

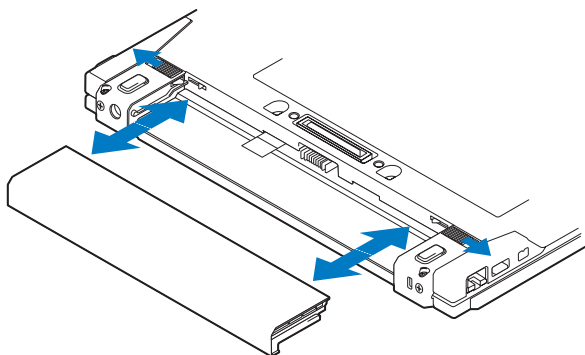

# Vypínač bezdrôtových rozhraní a lokalizátor bezdrôtových sietí Dell™ Wi-Fi Catcher™



ikona vypínača bezdrôtových rozhraní







ikona lokalizátora bezdrôtových sietí Dell Wi-Fi Catcher

Vypínač bezdrôtových rozhraní použite na aktiváciu alebo zablokovanie bezdrôtových sieťových zariadení a lokalizátor bezdrôtových sietí Wi-Fi Catcher na lokalizáciu bezdrôtových sietí. Informácie o pripojení k internetu nájdete v „Pripojenie na internet“ na strane 14.

# Nastavenie počítača

## Rýchle nastavenie

-  **UPOZORNENIE:** Pred prácou vnútri vášho počítača si prečítajte bezpečnostné pokyny, ktoré ste dostali s vaším počítačom. Ďalšie informácie ohľadne bezpečnosti a overených postupov nájdete na adrese [www.dell.com/regulatory\\_compliance](http://www.dell.com/regulatory_compliance).
-  **UPOZORNENIE:** Sieťový adaptér funguje s elektrickými zásuvkami na celom svete. Elektrické zásuvky a rozvodky sa však v rôznych krajinách líšia. Používanie nekompatibilného kábla alebo nevhodné pripojenie kábla na elektrickú rozvodku alebo zásuvku môže spôsobiť požiar alebo poškodenie zariadenia.
-  **OZNÁMENIE:** Pri odpájaní kábla sieťového adaptéra od počítača uchopte zástrčku, nie samotný kábel, a silno ju potiahnite, no s citom, aby ste predišli poškodeniu kábla. Pri navíjaní sieťového kábla adaptéra dodržujte uhol zásuvky na sieťovom adaptéri, aby ste predišli poškodeniu kábla.
-  **POZNÁMKA:** Niektoré zariadenia nemusia tvoriť súčasť dodávky, ak ste si ich neobjednali.
-  **POZNÁMKA:** Používajte len napájacie adaptéry dodávané spoločnosťou Dell typu PA-12 Family alebo PA-20 Family. Použitie iného napájacieho adaptéra môže znížiť výkon systému alebo systém poškodiť.
- 1 Sieťový adaptér zapojte do zásuvky sieťového adaptéra na počítači a do elektrickej zásuvky.

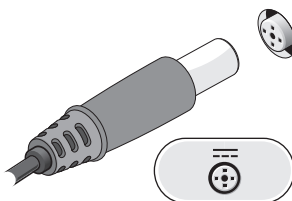

- 2** Pripojte sieťový kábel.

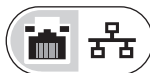
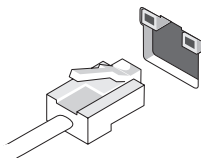

- 3** Pripojte USB zariadenia, ako napr. myš alebo klávesnica.

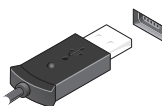

- 4** Zapojte zariadenia IEEE 1394, napr. DVD prehrávač.

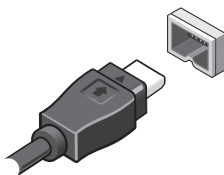

- 5** Otvorte obrazovku počítača a stlačením hlavného vypínača zapnite počítač.

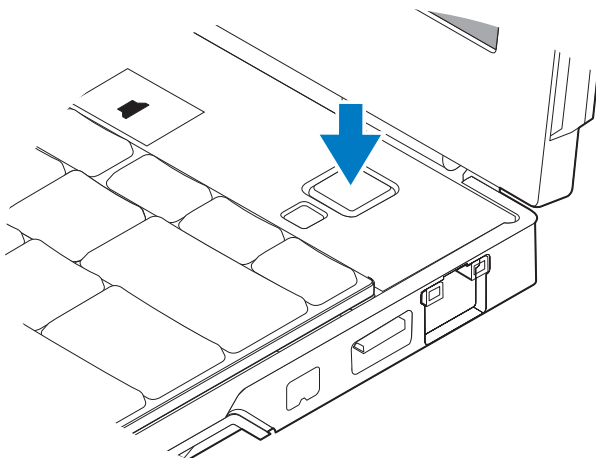

**POZNÁMKA:** Odporúča sa, aby ste pred inštalovaním kariet alebo pripájaním počítača k dokovaciemu zariadeniu alebo inému externému zariadeniu, napr. tlačiarňami, aspoň raz zapli a vyplí počítač.

**6** Pripojte sa na internet. Viac informácií nájdete v „Pripojenie na internet“ na strane 14.

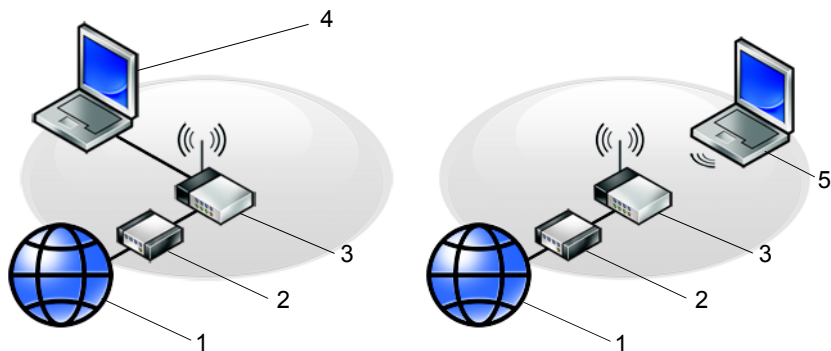

- 1 internetová služba
- 2 kábel alebo modem DSL
- 3 bezdrôtový smerovač
- 5 laptop s *bezdrôtovým* pripojením

- 2 kábel alebo modem DSL
- 4 laptop s *drôtovým* pripojením

# Pripojenie na internet

 **POZNÁMKA:** Poskytovatelia internetových služieb a ich ponuky sa v jednotlivých krajinách odlišujú.

Ak sa chcete pripojiť na internet, budete potrebovať sieťové pripojenie alebo externý modem a poskytovateľa internetových služieb (ISP). *Ak používate pripojenie DSL alebo káblový/satelitný modem*, vyžiadajte si pokyny na inštaláciu v servisnom stredisku svojho poskytovateľa internetových (ISP) alebo mobilných služieb. *Ak používate externý USB modem*, pred nastavením pripojenia na internet si preštudujte inštaláčne pokyny, ktoré boli dodané s modemom.

## Nastavenie pripojenia na internet

Pri nastavení pripojenia na internet prostredníctvom odkazu na pracovnej ploche od ISP postupujte nasledovne:

- 1 Uložte a zavrite všetky otvorené súbory a ukončíte všetky otvorené programy.
- 2 Dvakrát kliknite na ikonu ISP na pracovnej ploche operačného systému Microsoft® Windows®.
- 3 Pri nastavovaní postupujte podľa pokynov na obrazovke.

Ak na pracovnej ploche nemáte ikonu ISP alebo chcete nastaviť internetové pripojenie s iným ISP, vykonajte kroky v príslušnej časti uvedenej nižšie.

 **POZNÁMKA:** Ak sa nedokážete pripojiť na internet, pozrite si *Technologickú príručku Dell*. Ak sa vám už v minulosti podarilo pripojiť, je možné, že ISP má výpadok služby. Obráťte sa na ISP a overte stav poskytovania služieb alebo sa neskôr skúste pripojiť znova.

 **POZNÁMKA:** Majte pripravené informácie o ISP. Ak nemáte poskytovateľa internetových služieb (ISP), pozrite si sprievodcu **Pripojenie na internet**.

## Operačný systém Microsoft® Windows Vista®

- 1 Uložte a zavrite všetky otvorené súbory a ukončíte všetky otvorené programy.
- 2 Kliknite na tlačidlo Štart Windows Vista™  → **Ovládací panel**.
- 3 V časti **Sieť a internet** kliknite na položku **Pripojenie na Internet**.

- 4 V okne **Pripojenie na internet**, kliknite buď na možnosť **Bezdrôtové, širokopásmové (PPPoE)** alebo **Telefonické pripojenie**, podľa toho, ako sa chcete pripojiť:
  - Ak chcete používať bezdrôtový smerovač, DSL, satelitný modem, káblový TV modem alebo technológiu bezdrôtového pripojenia Bluetooth<sup>®</sup>, vyberte **Širokopásmové pripojenie**.
  - Ak chcete používať telefonický modem alebo ISDN, zvolíte **Telefonické pripojenie**.
-  **POZNÁMKA:** Ak nevíete, ktorý typ pripojenia máte vybrať, kliknite na položku **Poradiť pri výbere** alebo sa obráťte na svojho ISP.
- 5 Pri dokončení nastavenia postupujte podľa pokynov na obrazovke a používajte informácie poskytnuté vaším ISP.

### Microsoft Windows<sup>®</sup> XP

- 1 Uložte a zavrite všetky otvorené súbory a ukončíte všetky otvorené programy.
- 2 Kliknite na **Štart** → **Internet Explorer** → **Pripojenie na internet**.
- 3 V ďalšom okne kliknite na príslušnú možnosť:
  - Ak nemáte ISP, kliknite na možnosť **Vybrať zo zoznamu poskytovateľov internetových služieb (ISP)**.
  - Ak ste už dostali informácie o inštalácii od ISP, ale nedostali ste inštaláčnu CD, kliknite na možnosť **Pripojenie nastaviť manuálne**.
  - Ak máte inštaláčnu CD, kliknite na **Použiť CD, ktoré som dostal od ISP**.
- 4 Kliknite na položku **Ďalej**.

Ak ste v krok 3 zvolili **Pripojenie nastaviť manuálne**, pokračujte na krok 5. Inak na dokončenie nastavenia postupujte podľa pokynov na obrazovke.
-  **POZNÁMKA:** Ak nevíete, ktorý typ pripojenia máte zvoliť, kontaktuje vášho ISP.
- 5 Kliknite na vhodnú možnosť v bode **Ako sa chcete pripojiť na internet?** a kliknite na **Ďalej**.
- 6 Pri dokončení inštalácie postupujte podľa informácií, ktoré vám o inštalácii poskytol váš ISP.

# Prenos informácií do nového počítača

## Operačný systém Microsoft® Windows Vista®

- 1 Kliknite na tlačidlo Štart vo Windows Vista  a potom kliknite na položku **Preniesť súbory a nastavenia** → **Spustiť jednoduchú migráciu systému**.
- 2 V dialógovom okne **Kontrola používateľských kont** kliknite na položku **Pokračovať**.
- 3 Kliknite na položku **Začať nový prenos** alebo **Pokračovať v prebiehajúcom prenose**.
- 4 Postupujte podľa pokynov na obrazovke sprievodcu Jednoduchá migrácia systému.

## Microsoft Windows® XP

Windows XP poskytuje na presun dát zo zdrojového do nového počítača nástroj Sprievodca prenosom súborov a nastavení.

Dáta na prenos do nového počítača môžete prenášať do nového počítača prostredníctvom sieťového alebo sériového pripojenia, alebo ich môžete uložiť na vymeniteľné médiá, napr. zapisovateľné CD.



**POZNÁMKA:** Informácie zo starého do nového počítača môžete prenášať priamym pripojením sériového kábla do portov pre vstup/výstup (I/O) na oboch počítačoch.

Pokyny o inštalácii priameho káblového pripojenia medzi dvomi počítačmi nájdete v článku č. 305621 informačnej databázy Microsoft s názvom *Ako nastaviť priame káblové spojenie medzi dvoma počítačmi vo Windows XP*. V určitých krajinách nemusí byť táto informácia k dispozícii.

Na prenos informácií do nového počítača musíte spustiť nástroj Sprievodca prenosom súborov a nastavení.

## Spustenie nástroja Sprievodca prenosom súborov a nastavení pomocou média Operating System



**POZNÁMKA:** Tento postup si vyžaduje médium *Operating system*. Toto médium je voliteľné a s niektorými počítačmi sa nemusí dodávať.



Na prípravu nového počítača na prenos súborov vykonajte tieto kroky:

- 1 Otvorte nástroj Sprievodca prenosom súborov a nastavení: kliknite na **Štart** → **Všetky programy** → **Príslušenstvo** → **Systémové nástroje** → **Sprievodca prenosom súborov a nastavení**.
- 2 Keď sa zobrazí uvítacia obrazovka **Sprievodca prenosom súborov a nastavení**, kliknite na **Ďalej**.
- 3 Na obrazovke **Ktorý počítač je to?** kliknite na **Nový počítač** → **Ďalej**.
- 4 Na obrazovke **Máte CD disk Windows XP?** kliknite na možnosť **Použijem sprievodcu z CD disku Windows XP** → **Ďalej**.
- 5 Keď sa na obrazovke zobrazí **Teraz prejdite na starý počítač**, prejdite na starý, resp. zdrojový počítač. Teraz *neklikajte* na **Ďalej**.

Na skopírovanie dát na starom počítači vykonajte kroky:

- 1 Na starom počítači vložte médium *Operating system* Windows XP.
- 2 Na obrazovke **Vitajte v Microsoft Windows XP** kliknite na položku **Vykonať doplnkové úlohy**.
- 3 Pri otázke **Čo chcete urobiť?**, kliknite na **Preniesť súbory a nastavenia** → **Ďalej**.
- 4 Na obrazovke **Ktorý počítač je to?** kliknite na **Starý počítač** → **Ďalej**.
- 5 Na obrazovke **Vybrať metódu prenosu** kliknite na želanú metódu prenosu.
- 6 Na obrazovke **Čo chcete preniesť?** zvolte položky, ktoré chcete preniesť, a kliknite na **Ďalej**.

Po skopírovaní informácií sa zobrazí obrazovka **Dokončovanie fázy zbierania informácií**.

- 7 Kliknite na položku **Dokončiť**.

Na prenos dát do nového počítača vykonajte nasledujúce kroky:

- 1 Na obrazovke **Teraz prejdite na starý počítač** na novom počítači kliknite na **Ďalej**.
- 2 Na obrazovke **Kde sa nachádzajú súbory a nastavenia?** zvolte metódu, ktorú ste si vybrali pre prenos nastavení a súborov, a kliknite na **Ďalej**.  
Sprievodca preniesie zozbierané súbory a nastavenia na váš nový počítač.
- 3 Na obrazovke **Dokončené**, kliknite na **Dokončené** a reštartujte počítač.

## Spustenie nástroja Sprievodca prenosom súborov a nastavení bez média Operating System

Na spustenie nástroja Sprievodca prenosom súborov a nastavení bez média *Operating system* si musíte vytvoriť disk so sprievodcom, ktorý vám umožní vytvoriť zálohový obrazový súbor na vymeniteľnom médiu.

Na vytvorenie disku so sprievodcom použijete nový počítač so systémom Windows XP a vykonajte nasledovné kroky:

- 1 Otvorte nástroj Sprievodca prenosom súborov a nastavení: kliknite na **Štart** → **Všetky programy** → **Príslušenstvo** → **Systémové nástroje** → **Sprievodca prenosom súborov a nastavení**.
- 2 Keď sa zobrazí uvítacia obrazovka **Sprievodca prenosom súborov a nastavení**, kliknite na **Ďalej**.
- 3 Na obrazovke **Ktorý počítač je to?** kliknite na **Nový počítač** → **Ďalej**.
- 4 Na obrazovke **Máte CD disk Windows XP?** kliknite na možnosť **Chcem vytvoriť disk so sprievodcom na nasledujúcej jednotke** → **Ďalej**.
- 5 Vložte vymeniteľné médium, napr. zapisovateľné CD a kliknite na **OK**.
- 6 Keď dokončíte vytváranie disku a zobrazí sa správa *Teraz prejdite na starý počítač, neklikajte* na **Ďalej**.
- 7 Prejdite na starý počítač.

Na skopírovanie dát na starom počítači vykonajte kroky:

- 1 Do starého počítača vložte disk so sprievodcom a kliknite na **Štart** → **Spustiť**.
- 2 V poli **Otvoriť** v okne **Spustiť** nájdite cestu pre **rýchleho sprievodcu** (na príslušnom vymeniteľnom médiu) a kliknite na **OK**.
- 3 Na uvítacej obrazovke **Sprievodca prenosom súborov a nastavení** kliknite na **Ďalej**.
- 4 Na obrazovke **Ktorý počítač je to?** kliknite na **Starý počítač** → **Ďalej**.
- 5 Na obrazovke **Vybrať metódu prenosu** kliknite na želanú metódu prenosu.
- 6 Na obrazovke **Čo chcete preniesť?** zvolte položky, ktoré chcete preniesť, a kliknite na **Ďalej**.

Po skopírovaní informácií sa zobrazí obrazovka **Dokončovanie fázy zbierania informácií**.

- 7 Kliknite na položku **Dokončiť**.

Na prenos dát do nového počítača vykonajte nasledujúce kroky:

- 1** Na obrazovke **Teraz prejdite na starý počítač** na novom počítači kliknite na **Ďalej**.
- 2** Na obrazovke **Kde sa nachádzajú súbory a nastavenia?** zvolte metódu, ktorú ste si vybrali pre prenos nastavení a súborov, a kliknite na **Ďalej**. Postupujte podľa pokynov na obrazovke.

Sprievodca načíta zozbierané súbory a nastavenia a aplikuje ich na nový počítač.

Po aplikovaní všetkých nastavení a súborov sa zobrazí obrazovka **Dokončené**.

- 3** Kliknite na **Dokončené** a reštartujte nový počítač.



**POZNÁMKA:** Viac informácií o tomto postupe nájdete na adrese **support.dell.com** č. dokumentu 154781 (*Aké sú rôzne spôsoby prenosu súborov zo starého počítača do nového počítača Dell™ pri použití operačného systému Microsoft® Windows® XP?*).



**POZNÁMKA:** Prístup do informačnej databázy Dell™ nemusí byť v niektorých krajinách k dispozícii.



## Technické údaje

 **POZNÁMKA:** Ponuka sa môže líšiť podľa regiónu. Ďalšie informácie týkajúce sa konfigurácie vášho počítača získate kliknutím na **Štart** → **Pomoc a technická podpora** a potom zvolíte možnosť pre prezeranie informácií o vašom počítači.

---

### Procesor

---

Typ procesora	procesor Intel® Core™ 2 Duo ULV
Cache 1. úrovne (L1)	32 kB na inštrukciu, 32 kB dátová cache na jadro
Cache 2. úrovne (L2)	3 MB
Taktovací kmitočet externej zbernice	800 MHz

---

### Informácie o systéme

---

Chipset	čipová sada Intel SFF
Šírka dátovej zbernice	64 bitov
Šírka zbernice DRAM	dvojkanálová (2) 64-bitové zbernice
Šírka adresnej zbernice procesora	36 bitov
Flash EPROM	4 MB
Grafická zbernica	Interné
Zbernica PCI	32 bitov

---

### ExpressCard

---

Zásuvka ExpressCard	zásuvka ExpressCard (rozhrania založené na USB a PCI Express)
Podporované karty	dátové karty do slotu ExpressCard / 34 mm

---

## Čítačka pamätevej karty Secure Digital (SD)

---

Podporované karty SD, SDIO, SD HC, Mini SD MMC, MMC+, Mini MMC

---

### Pamäť

---

Zásuvka na pamäťový modul jedna zásuvka SODIMM dostupná pre používateľa

Veľkosti pamäťových modulov 1 GB, 2 GB, 4 GB

**POZNÁMKA:** Pamäťové moduly s kapacitou 4 GB nemusia byť dostupné

Typ pamäte DDR3 SODIMM

Minimálna pamäť 1 GB (pamäť integrovaná na základnej doske)

Maximálna pamäť rozšíriteľná na 5 GB (vyžaduje 64-bitový operačný systém Windows Vista®)

---

### Karta „smart card“

---

Možnosť čítať/zapisovať číta a zapisuje na všetky mikroprocesorové karty podľa štandardu ISO 7816 1/2/3/4 (T=0, T=1)

Podporované karty 3 V a 5 V

Podporované programové vybavenie Java karty

Rýchlosť rozhrania 9 600 – 115 200 b/s

Úroveň EMV úroveň 1 – certifikovaná

Certifikácia WHQL PC/SC

Kompatibilita kompatibilné s prostredím PKI

Životnosť (počet cyklov) certifikované až na 100 000 cyklov

---

### Porty a zásuvky

---

Audio zásuvka na mikrofón/stereofónny line-in, zásuvka na stereofónne slúchadlá/reproduktory

---

## Porty a zásuvky (pokračovanie)

---

Karta Mini-Card	jedna vyhradená zásuvka pre kartu half Mini-Card pre WLAN  jedna vyhradená zásuvka pre kartu full Mini-Card pre WWAN/GPS
Sieťový adaptér	zásuvka RJ-45
USB, eSATA	dva 4-kolíkové konektory kompatibilné s USB 2.0  <b>POZNÁMKA:</b> Jeden USB konektor možno použiť ako konektor eSATA. Druhý USB konektor s výstupom PowerShare možno použiť na nabíjanie zariadenia USB, keď je počítač zapnutý alebo vypnutý.
Video	15-dierový konektor VGA
IEEE 1394	4-kolíkový mini
E-Dock	štandardná zásuvka E-Dock pre zariadenia ako E-Dock replikátory portov Advanced Port Replicator alebo rozširujúce stanice  <b>POZNÁMKA:</b> Do zásuvky E-Dock možno pripojiť voliteľnú mediálnu základňu. Ďalšie informácie nájdete v dokumentácii dodanej spolu so zariadením.
E-Port	štandardná zásuvka pre E-Port

---

## Komunikačné rozhrania

---

Sieťový adaptér	Sieťové rozhranie LAN Ethernet 10/100/1000 na systémovej doske
Bezdrôtové rozhrania	podpora interného WLAN, WWAN a bezdrôtovej technológie Bluetooth® (ak sa zakúpia voliteľné karty)

---

## Video

---

Typ videa	integrované na systémovej doske, s hardvérovou akceleráciou
Dátová zbernica	integrované video
Video radiè	Intel Extreme Graphics
videopamäť	až do 256 MB (zdieľaná)

---

## Audio

---

Typ audia	dvojkanálové audio s vysokou rozlišovacou schopnosťou (Azalia)
Radič audia	IDT 92HD71B
stereo konverzia	24-bitová (analóg-digitál a digitál-analóg)
Rozhrania:	
Interné	audio kodek s vysokou rozlišovacou schopnosťou (Azalia)
Externé	zásuvka na mikrofón/stereofónny line-in, zásuvka na stereofónne slúchadlá/reproduktory
Reproduktor	jeden 4-ohmový reproduktor
interný zosilňovač pre reproduktory	2 W kanál pri 4 ohmoch
Ovládanie hlasitosti	tlačidlá ovládania hlasitosti, menu programov

---

## Displej

---

Typ (s aktívnou maticou TFT)	WXGA
Aktívne X/Y	261,12 x 163,2
Rozmery:	
Výška	261,12 mm (10,28")
Šírka	163,2 mm (6,43")



---

**Displej (pokračovanie)**

---

Uhlopriečka	307,34 mm (12,1")
Maximálne rozlíšenie	1280 x 800 pri 262 tis. farbách
Obnovovací kmitočet	60 Hz (40 Hz v režime nepretržitého používania batérie (ADBL))
Prevádzkový uhol	0× (zatvorený) do 160°
Sledovacie uhly:	
horizontálny	40/40°
vertikálny	15/30°
Rozstup pixlov:	
WXGA	0,204
Spotreba energie (panel s podsvietením) (typická):	
WXGA	3,0 W (max.)

---

**Klávesnica**

---

Počet klávesov	87 (U.S.A a Kanada), 88 (Európa), 91 (Japonsko)
Rozloženie	QWERTY/AZERTY/Kanji

---

**Dotykový panel**

---

Rozlišovacia schopnosť polohy v smere osí X/Y (grafický stolový režim)	240 cpi
Veľkosť:	
Šírka	73,0 mm (2,9") citlivá plocha snímača
Výška	42,9 mm (1,7") obdĺžnik

---

**Batéria**

---

Typ	4-článková: 28 Wh/14,8 V
	6-článková: 58 Wh/11,1 V
	Plochá: 48 Wh/11,1 V

---

**Batéria (pokračovanie)**

---

## Rozmery:

## 4-článková

Hĺbka	210 mm (8,27")
Výška	18 mm (0,71")
Šírka	46,5 mm (1,83")

## 6-článková

Hĺbka	210 mm (8,27")
Výška	23,2 mm (0,91")
Šírka	68,5 mm (2,7")

## Plochá

Hĺbka	9,5 mm (0,38")
Výška	186 mm (7,32")
Šírka	279 mm (10,98")

Hmotnosť	0,2 kg (0,44 libry) (4 články)
	0,37 – 0,38 kg (0,82 – 0,84 libry) (6 článkov)
	0,59 – 0,61 kg (1,3 – 1,34 libry) (plochá)

Napätie	11,1 VDC (6-článková, plochá)
	14,8 VDC (4-článková)

## Nabíjacia doba (približná):

Pri vypnutom počítači	približne za 1 h na 80 % kapacity (4-článková batéria)
	približne za 2 h na 100 % kapacity (4-článková batéria)

Prevádzková doba	Prevádzková doba batérie sa mení v závislosti od prevádzkových podmienok a za určitých podmienok, v prípade veľkých nárokov na odber, sa môže výrazne skrátiť.
------------------	--

---

**Batéria (pokračovanie)**

---

Životnosť (približná) 300 nabíjajících/vybíjajících cyklov

Teplotný rozsah:

Prevádzkový stav 0° až 35°C (32° až 95°F)

Skladovanie -40° až 60°C (-40° až 140°F)

Gombíková batéria CR-2032

---

**Sieťový adaptér**

---

Vstupné napätie 90 – 264 VAC

Vstupný prúd (maximálny) 1,1 A

Vstupný kmitočet 47 – 63 Hz

Výstupný prúd 3,3 A (maximálny pri 10-sekundových impulzoch); 2.3 A (trvalý)

Výkon 45 W alebo viac

Menovité výstupné napätie 19,5 +/-1,0 VDC

Rozmery:

Výška 16 mm (0,63")

Šírka 63 mm (2,480")

Hĺbka 88 mm (3,46")

Teplotný rozsah:

Prevádzkový stav 0° až 35°C (32° až 95°F)

Skladovanie -40 až 65°C (-40 až 149°F)

---

**Čítačka odtlačkov prstov (voliteľná)**

---

Typ Pruhový senzor UPEK TCS3 TouchStrip™ s technológiou CMOS aktívneho kapacitného pixlového snímania

---

**Fyzikálne vlastnosti**

---

Výška 19,95 – 26,82 mm (0,79 – 1,06")

Šírka 290,6 mm – 296,6 mm (11,44 – 11,68")

Hĺbka 204 mm – 226 mm (8,03 – 8,9")

---

---

**Fyzikálne vlastnosti (pokračovanie)**

---

Hmotnosť (konfigurácia danej hodnoty) 1 kg (2,2 libry)

---

**Nároky na prostredie**

---

Teplotný rozsah:

Prevádzkový stav 0° až 35°C (32° až 95°F)

Skladovanie -40° až 65°C (-40° až 149°F)

Relatívna vlhkosť (maximálna):

Prevádzkový stav 10 % až 90 % (nekondenzujúca)

Skladovanie 5 % až 95 % (nekondenzujúca)

Maximálna vibrácia (použitie náhodného vibračného spektra, ktoré simuluje používateľské prostredie):

Prevádzkový stav 0,66 GRMS

Skladovanie 1,3 GRMS

Maximálny náraz (meraný v polohe so zaparkovanými hlavami a polovičným sínusovým impulzom s trvaním 2 ms):

Prevádzkový stav 143 G

Skladovanie 163 G

Nadmorská výška (maximálna):

Prevádzkový stav -15,2 až 3 048 m (-50 až 10 000 stôp)

Skladovanie -15,2 až 3 048 m (-50 až 35 000 stôp)

# Tipy na odstraňovanie problémov

 **UPOZORNENIE:** Pred otvorením krytu vždy vytiahnite napájací kábel počítača zo sieťovej zásuvky.

 **POZNÁMKA:** Podrobné informácie o riešení problémov vrátane spôsobe reagovania na systémové správy nájdete v *Servisnej príručke* na adrese podpory [support.dell.com](http://support.dell.com).

## Používanie hardvérového riešenia problémov

- 1 Kliknite na tlačidlo Štart Windows Vista™  a potom na položku. Pomoc a technická podpora.
- 2 Do vyhľadávacieho poľa napíšte `hardware troubleshooter` a stlačte <Enter>, čím spustíte vyhľadávanie.
- 3 Spomedzi výsledkov vyhľadávania zvolte tú možnosť, ktorá najlepšie vystihuje problém a postupujte podľa zvyšných krokov odstraňovania problémov.

## Tipy

- Ak nefunguje zariadenie, ubezpečte sa, či je správne pripojené.
- Ak ste pridali alebo odstránili nejakú časť skôr než sa problém vyskytol, pozrite si inštalačné postupy a uistite sa, či táto časť bola správne nainštalovaná.
- Ak sa na obrazovke zobrazí chybové hlásenie, zapíšte si jeho presné znenie. Toto hlásenie môže pomôcť personálu technickej podpory zistiť a napraviť problém(y).
- Ak sa v programe vyskytne chybové hlásenie, pozrite si dokumentáciu k programu.

## Problémy výkonu

 **UPOZORNENIE:** Pred prácou vnútri vášho počítača si prečítajte bezpečnostné pokyny, ktoré ste dostali s vašim počítačom. Ďalšie informácie ohľadne bezpečnosti a overených postupov nájdete na adrese [www.dell.com/regulatory\\_compliance](http://www.dell.com/regulatory_compliance).

**AK KONTROLKA NAPÁJANIA NESVIETI** — Počítač je buď vypnutý, alebo nie je napájaný.

- Napájací kábel znovu zasunúť do sieťovej zásuvky na zadnej strane počítača, aj do elektrickej zásuvky.
- Obíďte elektrické rozvodky, predlžovacie káble napájania a ostatné ochranné zariadenia napájania, aby ste si overili, či sa počítač správne zapína.
- Ubezpečte sa, či všetky elektrické rozvodky sú zapojené do elektrickej zásuvky a sú zapnuté.
- Testovaním pomocou iného zariadenia, napr. lampou si overte, či elektrická zásuvka funguje.
- Uistite sa, či je hlavný napájací kábel a kábel predného panela bezpečne pripojený k systémovej doske.

**AK KONTROLKA NAPÁJANIA SVIETI NA MODRO A POČÍTAČ NEODPOVEDÁ** —

- Ubezpečte sa, či je displej pripojený a napájaný.
- Ak je displej pripojený a zapnutý, prečítajte si *Servisnú príručku* na adrese [support.dell.com](http://support.dell.com).

**AK KONTROLKA NAPÁJANIA BLIKÁ NA MODRO** — Počítač je v pohotovostnom režime. Stlačte kláves na klávesnici, pohnite myšou, alebo stlačte vypínač napájania, čím obnovíte normálnu činnosť.

**ODSTRÁŇTE RUŠENIE** — Niektoré možné príčiny rušenia sú:

- Predlžovací elektrický kábel, kábel klávesnice a myši
- Príveľa zariadení zapojených na tú istú rozvodku
- Viacero rozvodiek zapojených do tej istej elektrickej zásuvky

**SKONTROLUJTE INDIKÁTOR STAVU BATÉRIE** — Ak chcete overiť nabitie batérie, stlačením a uvoľnením stavového tlačidla na mierke nabitia batérie rozsviette kontrolky úrovne nabitia. Každá kontrolka predstavuje približne 20 percent celkového nabitia batérie. Ak je napríklad batéria nabitá na 80 percent, rozsvietia sa štyri kontrolky. Ak sa nerozsvieti žiadna kontrolka, batéria nie je vôbec nabitá.

## Problémy pamäte

 **UPOZORNENIE:** Pred prácou vnútri vášho počítača si prečítajte bezpečnostné pokyny, ktoré ste dostali s vašim počítačom. Ďalšie informácie ohľadne bezpečnosti a overených postupov nájdete na adrese [www.dell.com/regulatory\\_compliance](http://www.dell.com/regulatory_compliance).

### AK SA ZOBRAZÍ HLÁSENIE O NEDOSTATKU PAMÄTE —

- Uložte a zatvorte všetky otvorené súbory a zatvorte všetky otvorené programy, ktoré nepoužívate, a zistite, či to vyrieši problém.
- Pozrite si dokumentáciu k softvéru, aké sú jeho minimálne požiadavky na voľnú pamäť. V prípade potreby nainštalujte ďalšiu pamäť.
- Pamäťové moduly opätovne nasadzte, aby ste skontrolovali, či počítač úspešne komunikuje s pamäťou.
- Spustite nástroj Dell Diagnostics (pozri „Dell Diagnostics“ na strane 34).

### AK MÁTE INÉ PROBLÉMY S PAMÄŤOU —

- Pamäťové moduly opätovne nasadzte, aby ste skontrolovali, či počítač úspešne komunikuje s pamäťou.
- V každom prípade dodržujte smernice na inštaláciu pamäte.
- Ubezpečte sa, či pamäť, ktorú používate, je podporovaná vašim počítačom. Viac informácií o type pamäti podporovanej vašim počítačom nájdete v „Technické údaje“ na strane 21.
- Spustite nástroj Dell Diagnostics (pozri „Dell Diagnostics“ na strane 34).

## Blokovanie a problémy softvéru



**POZNÁMKA:** Postupy v tomto dokumente sa vzťahujú na implicitné nastavenie Windows, takže sa nemusia vzťahovať na váš počítač Dell, ak ste ho nastavili na zobrazenie Windows Classic.

### Počítač sa nespúšťa

**UBEZPEČTE SA, ČI JE SIEŤOVÝ KÁBEL PEVNE ZAPOJENÝ DO POČÍTAČA A DO ELEKTRICKEJ ZÁSUVKY**

### Program prestáva odpovedať

**UKONČITE PROGRAM —**

- 1 Súčasným stlačením <Ctrl><Shift><Esc> sa prepnete na Správcu úloh a tu kliknite na kartu **Aplikácie**.
- 2 Kliknutím zvolíte program, ktorý prestal odpovedať a kliknite na **Ukončiť úlohu**.

### Program opakovane padá



**POZNÁMKA:** Väčšina softvéru má v dokumentácii alebo na diskete, CD alebo DVD uvedené pokyny na inštaláciu.

**SKONTROLUJTE SI DOKUMENTÁCIU K SOFTVÉRU —** Ak je to potrebné, program odinštalujte a potom nanovo nainštalujte.

### Program je určený pre starší operačný systém Microsoft® Windows®

**SPUSTITE SPRIEVODCU KOMPATIBILITOU PROGRAMOV —**

- 1 Kliknite na Štart  → **Ovládací panel** → **Programy** → **Použiť starší program s touto verziou Windows**.
- 2 V uvítacej obrazovke kliknite na **Ďalej**.
- 3 Postupujte podľa pokynov na obrazovke.

### Zobrazí sa modrá obrazovka

**VYPNITE POČÍTAČ —** Ak po stlačení klávesu na klávesnici alebo po pohnutí myši nenastane reakcia, stlačte a podržte vypínač napájania po dobu min. 6 sekúnd (až kým sa počítač nevypne) a potom počítač reštartujte.



## Iné problémy softvéru

**SKONTROLUJTE SOFTVÉROVÚ DOKUMENTÁCIU ALEBO KONTAKTUJTE VÝROBCU SOFTVÉRU, KTORÝ VÁM POSKYTNE INFORMÁCIE TÝKAJÚCE SA ODSTRANOVANIA PROBLÉMOV —**

- Ubezpečte sa, že program je kompatibilný s operačným systémom, ktorý je nainštalovaný na počítači.
- Ubezpečte sa, že počítač spĺňa minimálne hardvérové požiadavky potrebné k používaniu softvéru. Pozrite si softvérovú dokumentáciu pre ďalšie informácie.
- Skontrolujte, či je program správne nainštalovaný a nakonfigurovaný.
- Overte si, či ovládače zariadenia nie sú v konflikte s programom.
- Ak je to potrebné, program odinštalujte a potom nanovo nainštalujte.

## Služba Dell Technical Update

Služba Dell Technical Update poskytuje iniciatívne oznamovanie softvérových a hardvérových aktualizácií pre váš počítač prostredníctvom e-mailu. Službu Dell Technical Update si môžete rezervovať na [support.dell.com/technicalupdate](https://support.dell.com/technicalupdate).

## Pomôcka podpory Dell

Pomôcka podpory slúži na získanie informácií technickej podpory, softvérových aktualizácií a skenovania zdravia počítačového prostredia. K pomôcke Podpora Dell sa môžete dostať cez ikonu  na paneli úloh alebo z ponuky **Štart**.

Ak sa na paneli úloh nezobrazuje ikona Podpora Dell:

- 1 Kliknite na **Štart** → **Všetky programy** → **Podpora Dell** → **Nastavenia Podpory Dell**.
- 2 Ubezpečte sa, či je zaškrtnutá možnosť **Ukázať ikonu na paneli úloh**.



**POZNÁMKA:** Ak nie je pomôcka Podpora Dell dostupná z ponuky **Štart**, softvér si môžete stiahnuť na adrese [support.dell.com](https://support.dell.com).



Viac informácií o pomôcke Podpora Dell nájdete po kliknutí na otáznik (?) v hornej časti obrazovky **Podpora Dell™**.

## Dell Diagnostics



**UPOZORNENIE:** Pred prácou vnútri vášho počítača si prečítajte bezpečnostné pokyny, ktoré ste dostali s vašim počítačom. Ďalšie informácie ohľadne bezpečnosti a overených postupov nájdete na adrese [www.dell.com/regulatory\\_compliance](http://www.dell.com/regulatory_compliance).

### Spustenie nástroja Dell Diagnostics z pevného disku

- 1 Skontrolujte, či je počítač pripojený k funkčnej elektrickej zásuvke.
- 2 Zapnite alebo reštartujte počítač.
- 3 Hneď po zobrazení loga DELL™ stlačte kláves <F12>. V ponuke spúšťania zvolíte **Diagnostika** a stlačte <Enter>.  **POZNÁMKA:** Ak budete čakať príliš dlho a zobrazí sa logo operačného systému, počkajte, kým sa nezobrazí pracovná plocha Microsoft® Windows®, potom počítač vypnite a skúste znovu.  **POZNÁMKA:** Ak uvidíte hlásenie, že nebola nájdená žiadna oblasť s diagnostickou pomôckou, spustíte nástroj Dell Diagnostics z média *Drivers and Utilities*.
- 4 Na spustenie nástroja Dell Diagnostics z oblasti diagnostickej pomôcky na pevnom disku stlačte ľubovoľný kláves a postupujte podľa pokynov na obrazovke.

### Spustenie nástroja Dell Diagnostics z média *Drivers and Utilities*



**POZNÁMKA:** Médium *Drivers and Utilities* je voliteľnou možnosťou a nemusí tvoriť súčasť dodávky vášho počítača.

- 1 Pripojte externú jednotku CD/DVD alebo mediálnu základňu, ak nie sú už súčasťou zariadenia.
- 2 Vložte médium *Drivers and Utilities*.
- 3 Počítač vypnite a opätovne ho zapnite.

Keď sa zobrazí logo DELL, ihneď stlačte <F12>.



**POZNÁMKA:** Ak budete čakať prídlho a zobrazí sa logo operačného systému, vyčkajte kým neuvidíte pracovnú plochu Microsoft® Windows®. Potom vypnite počítač a skúste znovu.



**POZNÁMKA:** Nasledujúce kroky zmenia poradie zavádzania len jednorazovo. Počas nasledujúceho spustenia počítač zavádza systém podľa zariadení definovaných v programe nastavenia systému.



- 4 Keď sa zobrazí zoznam zavádzacích zariadení, zvýraznite **CD/DVD/CD-RW** a stlačte <Enter>.
- 5 V ponuke, ktorá sa zobrazí, zvolte možnosť **Zaviesť z CD-ROM** a stlačte <Enter>.
- 6 Napíšte 1, čím spustíte ponuku CD a na pokračovanie stlačte <Enter>.
- 7 V očíslovanom zozname zvolte položku **Spustiť 32-bitovú verziu nástroja Dell Diagnostics**. Ak je v zozname uvedených niekoľko verzií, zvolte tú, ktorá sa týka vášho počítača.
- 8 Keď sa zobrazí **hlavná ponuka** Dell Diagnostics, zvolte test, ktorý chcete spustiť, a postupujte podľa pokynov na obrazovke.



# Preinštalovanie softvéru

## Ovládače

### Identifikovanie ovládačov



- 1 Nájdiť zoznam zariadení pre váš počítač.
  - a Kliknite na tlačidlo Štart vo Windows Vista™ , a pravým tlačidlom kliknite na **Počítač**.
  - b Kliknite na položku **Vlastnosti** → **Správca zariadení**.  
 **POZNÁMKA:** Môže sa zobrazíť okno **Kontrola používateľských kont**. Ak máte na počítači práva správcu, kliknite na **Pokračovať**; v opačnom prípade kontaktujte svojho správcu, aby ste mohli pokračovať.
- 2 Listujte zoznamom, aby ste zistili, či niektoré zo zariadení má na svojej ikone výkričník (žltý kruh so znakom [!]).

Ak sa vedľa názvu zariadenia nachádza výkričník, je možné, že budete musieť ovládač preinštalovať alebo budete musieť nainštalovať nový ovládač (pozrite „Preinštalovanie ovládačov a pomôcok“ na strane 37).

### Preinštalovanie ovládačov a pomôcok

-  **OZNÁMENIE:** Schválené ovládače pre váš počítač nájdete na webovej lokalite technickej podpory spoločnosti Dell na adrese **support.dell.com** a na médiu *Drivers and Utilities*. Ak nainštalujete ovládače z iných zdrojov, počítač nemusí správne fungovať.

## Návrat k predchádzajúcej verzii ovládača zariadenia

- 1 Kliknite na tlačidlo Štart vo Windows Vista  a pravým tlačidlom kliknite na **Počítač**.
- 2 Kliknite na položku **Vlastnosti** → **Správca zariadení**.  
 **POZNÁMKA:** Môže sa zobrazíť okno **Kontrola používateľských kont**. Ak máte na počítači práva správcu, kliknite na **Pokračovať**; alebo kontaktujte svojho správcu, aby ste otvorili nástroj Správca zariadení.
- 3 Pravým tlačidlom myši kliknite na zariadenie, ktorého nový ovládač ste nainštalovali, a kliknite na položku **Vlastnosti**.
- 4 Kliknite na kartu **Ovládače** → **Vrátiť zmeny ovládača**.

Ak funkcia Vrátenie zmien ovládača zariadenia nepomôže problém odstrániť, použite Obnovenie systému (pozrite „Obnovenie vášho operačného systému“ na strane 40) a vráťte počítač do stavu pred inštaláciou nového ovládača.

## Používanie média Drivers and Utilities

Skôr, ako použijete médium *Drivers and Utilities* vyskúšajte nasledovné:

- Vrátenie zmien ovládača zariadenia Windows (pozrite „Návrat k predchádzajúcej verzii ovládača zariadenia“ na strane 38)
- Obnovenie systému Microsoft Windows (pozrite „Použitie nástroja Obnovenie systému Microsoft® Windows®“ na strane 40)

- 1 Zobrazte pracovnú plochu Windows a vložte médium *Drivers and Utilities*.

Ak ide o prvé použitie média *Drivers and Utilities* prejdite na krok 2. Ak nie, prejdite na krok 5.



- 2 Po spustení inštaláčného programu z média *Drivers and Utilities* postupujte podľa pokynov na obrazovke.

 **POZNÁMKA:** Vo väčšine prípadov sa program *Drivers and Utilities* spustí automaticky. Ak sa program nespustí automaticky, spustíte program Prieskumník Windows, kliknutím na adresár multimediálnej jednotky zobrazte obsah média, a potom kliknite na položku **autorcd.exe**.

- 3 Keď sa zobrazí okno **Sprievodca InstallShield dokončil prácu**, vyberte médium *Drivers and Utilities* a kliknutím na položku **Dokončiť** reštartujte počítač.
- 4 Po zobrazení pracovnej plochy Windows znova vložte médium *Drivers and Utilities*.
- 5 Na obrazovke **Víta vás systém Dell** kliknite na položku **Ďalej**.  
Ovládače, ktoré používa počítač, sa automaticky zobrazia v okne **Osobné ovládače – ResourceCD identifikoval tieto súčasti systému**.
- 6 Kliknite na ovládač, ktorý chcete znova nainštalovať, a postupujte podľa pokynov na obrazovke.

Ak sa v zozname niektorý ovládač nenachádza, váš operačný systém daný ovládač nevyžaduje a musíte nájsť ovládače, dodané s príslušným zariadením.

### Manuálne preinštalovanie ovládačov

- 1 Kliknite na tlačidlo Štart vo Windows Vista  a pravým tlačidlom kliknite na **Počítač**.
- 2 Kliknite na položku **Vlastnosti** → **Správca zariadení**.  
 **POZNÁMKA:** Zobrazí sa okno **Kontrola používateľských kont**. Ak máte na počítači práva správcu, kliknite na **Pokračovať**; alebo kontaktujte svojho správcu, aby ste otvorili nástroj Správca zariadení.
- 3 Dvakrát kliknite na typ zariadenia, ktorého ovládač inštalujete (napríklad **Audio** alebo **Video**).
- 4 Dvakrát kliknite na názov zariadenia, ktorého ovládač inštalujete.
- 5 Kliknite na kartu **Ovládač**, a potom → **Aktualizovať ovládač** → **Vyhľadať v počítači softvér ovládača**.
- 6 Kliknite na položku **Prehľadávať** a vyhľadajte umiestnenie, do ktorého ste predtým skopírovali súbory ovládača.
- 7 Kliknite na názov ovládača → **OK** → **Ďalej**.
- 8 Kliknite na položku **Dokončiť** a reštartujte počítač.

# Obnovenie vášho operačného systému

Váš operačný systém môžete obnoviť nasledujúcimi spôsobmi:



- Nástroj Obnovenie systému Windows vráti váš počítač do predošlého operačného stavu bez vplyvu na dátové súbory. Obnovenie systému použite ako prvé riešenie obnovy vášho operačného systému a ochrany dátových súborov.
- Nástroj Dell Factory Image Restore vráti váš pevný disk do prevádzkového stavu, v ktorom bol, keď ste počítač zakúpili. Tento program natrvalo vymaže všetky dáta na pevnom disku a odstráni všetky programy, ktoré boli nainštalované po nadobudnutí počítača.
- Ak ste s počítačom dostali médium *Operating System*, môžete ho použiť na obnovu vášho operačného systému. Použitie média *Operating System* však vymaže všetky dáta na pevnom disku.

## Použitie nástroja Obnovenie systému Microsoft® Windows®



**POZNÁMKA:** Postupy v tomto dokumente boli napísané pre predvolené zobrazenie Windows, takže ak si váš počítač Dell™ nastavíte na zobrazenie Windows Classic, nemusia platiť.

### Spustenie nástroja Obnovenie systému

- 1 Kliknite na **Štart** .
- 2 V políčku Spustiť vyhľadávanie napíšte **Obnovenie systému** a stlačte <Enter>
  -  **POZNÁMKA:** Môže sa zobrazit' okno **Kontrola používateľských kont.** Ak máte na počítači práva správcu, kliknite na **Pokračovať**; v opačnom prípade kontaktujte svojho správcu, aby ste mohli pokračovať.
- 3 Kliknite na **Ďalej** a postupujte podľa ďalších pokynov na obrazovke.





## Odvolaie poslednej obnovy systému

 **OZNÁMENIE:** Skôr než zrušíte posledné obnovenie systému, uložte všetky otvorené súbory a ukončite všetky otvorené programy. Nenahradzujte, neotvárajte ani neodstraňujte žiadne súbory ani programy, kým sa obnovenie systému nedokončí.

- 1 Kliknite na **Štart** .
- 2 V poličku **Spustiť vyhľadávanie** napíšte **Obnovenie systému** a stlačte <Enter>.
- 3 Kliknite na **Vrátiť späť posledné obnovenie** a kliknite na **Ďalej**.

## Použitie nástroja Dell Factory Image Restore

 **OZNÁMENIE:** Nástroj Dell Factory Image Restore používajte, len ak Obnovenie systému nedokázalo vyriešiť problém vášho operačného systému. Použitie nástroja Dell Factory Image Restore trvalo vymaže všetky dáta (napríklad dokumenty, tabuľky, e-mailové správy, digitálne fotografie a hudobné súbory) na pevnom disku a odstrániť všetky programy a ovládače, nainštalované po nadobudnutí počítača. Ak je to možné, pred použitím nástroja Dell Factory Image Restore všetky dáta zálohujte.

 **POZNÁMKA:** Na niektorých počítačoch alebo v niektorých krajinách nemusí byť nástroj Dell Factory Image Restore k dispozícii.

- 1 Zapnite počítač.
- 2 Keď sa zobrazí logo Dell, stlačte niekoľkokrát <F8>, čím sa dostanete do okna **Rozšírené možnosti pri reštarte Vista**.
- 3 Zvoľte **Oprava vášho počítača**.  
Zobrazí sa okno **Možnosti Obnovy systému**.
- 4 Zvoľte rozloženie klávesnice a kliknite na **Ďalej**.
- 5 Pre prístup k možnostiam obnovy sa musíte prihlásiť ako miestny používateľ.
- 6 Pre prístup k príkazovému riadku napíšte do poľa **Meno používateľa** administrator a potom kliknite na **OK**.
- 7 Kliknite na položku **Dell Factory Image Restore**.

 **POZNÁMKA:** V závislosti od vašej konfigurácie možno budete musieť zvoliť **Dell Factory Tools** a potom **Dell Factory Image Restore**.

8 Na uvítacej obrazovke **Dell Factory Image Restore** kliknite na **Ďalej**.

Zobrazí sa obrazovka **Potvrdiť zmazanie dát**.



**OZNÁMENIE:** Ak nechcete pokračovať s Factory Image Restore, kliknite na **Zrušiť**.

9 Začiarknutím políčka potvrdíte, že chcete pokračovať v preformátovaní pevného disku a obnovení systémového softvéru na stav z výroby a potom kliknite na **Ďalej**.

Spustí sa obnovovací proces, ktorý môže trvať päť a viac minút. Po obnovení operačného systému a z výroby nainštalovaných aplikácií na stav z výroby sa zobrazí hlásenie.

10 Kliknite na **Dokončiť**, čím reštartujete počítač.

## Použitie média Operating System

Skôr, ako operačný systém preinštalujete, skúste nasledovné:

- Vrátenie zmien ovládača zariadenia Windows (pozrite „Návrat k predchádzajúcej verzii ovládača zariadenia“ na strane 38)
- Obnovenie systému Microsoft Windows (pozrite „Použitie nástroja Obnovenie systému Microsoft® Windows®“ na strane 40)



**OZNÁMENIE:** Skôr, ako vykonáte inštaláciu, zálohujte všetky dátové súbory z primárneho pevného disku na iné médium. Pri klasických konfiguráciách pevných diskov je hlavný pevný disk ten, ktorý počítač detekuje ako prvý.

Na preinštalovanie systému Windows potrebujete médium *Operating System Dell™* a médium *Drivers and Utilities Dell*. Médium *Drivers and Utilities Dell* obsahuje ovládače, ktoré boli v počítači v čase zakúpenia už nainštalované.



**POZNÁMKA:** V závislosti od regiónu, kde ste si počítač objednali, alebo kde ste o médium žiadali, médium Dell Drivers and Utilities a médium Operating System nemuseli byť dodané spolu s počítačom.

## Preinštalovanie systému Windows



**POZNÁMKA:** Preinštalovanie môže trvať 1 až 2 hodiny.

- 1 Uložte a zatvorte všetky otvorené súbory a ukončite programy.
- 2 Vložte nosič *Operating System*.
- 3 Ak sa zobrazí hlásenie *Inštalovať Windows*, kliknite na **Ukončiť**.

- 4 Reštartujte počítač a keď sa zobrazí logo DELL, ihneď stlačte tlačidlo <F12>.

Ak budete čakať prídlho a zobrazí sa logo operačného systému, vyčkajte kým nevidíte pracovnú plochu Microsoft® Windows®. Potom vypnite počítač a skúste znovu.

- 5 Keď sa zobrazí zoznam zavádzacích zariadení, zvýraznite jednotku **CD/DVD/CD-RW** a stlačte <Enter>.

Tento výber zmení poradie zavádzania len jednorazovo.

- 6 Stlačením ľubovoľného klávesu **zavediete systém z CD-ROM** a potom postupujte podľa pokynov na obrazovke, aby ste dokončili inštaláciu.
- 7 Znovu nainštalujte ovládače zariadení, program na ochranu proti vírusom a iný softvér.



## Hľadanie informácií

 **POZNÁMKA:** Niektoré funkcie alebo médiá môžu byť voliteľné a nemusia byť dodané s vaším počítačom. V určitých krajinách nemusia byť niektoré funkcie alebo médiá k dispozícii.

 **POZNÁMKA:** Súčasťou dodávky vášho počítača môžu byť ďalšie informácie.

Dokument/médiá/štítok	Obsah
<p><b>Servisná visačka/kód expresnej služby</b></p> <p>Servisná visačka/kód expresnej služby sa nachádza na vašom počítači.</p>	<ul style="list-style-type: none"> <li>• Servisnú visačku použijete na identifikáciu svojho počítača v prípade, že sa obraciate na <b>support.dell.com</b> alebo kontaktujete technickú podporu.</li> <li>• Zadáajte kód expresnej služby, aby sa váš hovor presmeroval na technickú podporu.</li> </ul> <p><b>POZNÁMKA:</b> Vaša servisná visačka/kód expresnej služby je umiestnený na vašom počítači.</p>
<p><b>Médium Drivers and Utilities</b></p> <p>Médium <i>Drivers and Utilities</i> je CD alebo DVD, ktoré mohlo byť súčasťou dodávky vášho počítača.</p>	<ul style="list-style-type: none"> <li>• Diagnostický program pre váš počítač</li> <li>• Ovládače pre váš počítač</li> </ul> <p><b>POZNÁMKA:</b> Ovládače a aktualizované dokumenty nájdete na webovej lokalite <b>support.dell.com</b>.</p> <ul style="list-style-type: none"> <li>• Systémový softvér laptopu (NSS – Notebook System Software)</li> </ul>
<p><b>Médium Operating system</b></p> <p>Médium <i>Operating system</i> je CD alebo DVD, ktoré mohlo byť súčasťou dodávky vášho počítača.</p>	<p>Preinštalovanie operačného systému</p>

Dokument/médiá/štítok	Obsah
<p><b>Dokumentácia o bezpečnosti, zákonných požiadavkách, záruke a technickej podpore</b></p> <p>Tento typ informácií mohol byť súčasťou dodávky vášho počítača. Dodatočné informácie o zákonných požiadavkách nájdete na domovskej stránke <b>www.dell.com</b> na lokalite <b>www.dell.com/regulatory_compliance</b>.</p>	<ul style="list-style-type: none"> <li>• Informácie o záruke</li> <li>• Zmluvné podmienky (platí len pre USA)</li> <li>• Bezpečnostné pokyny</li> <li>• Informácie o zákonných požiadavkách</li> <li>• Ergonomické informácie</li> <li>• Licenčná zmluva s koncovým používateľom</li> </ul>
<p><b>Servisná príručka</b></p> <p><i>Servisnú príručku</i> k vášmu počítaču môžete nájsť na adrese <b>support.dell.com</b>.</p>	<ul style="list-style-type: none"> <li>• Demontáž a výmena dielov</li> <li>• Konfigurácia systémových nastavení</li> <li>• Hľadanie a odstraňovanie porúch</li> </ul>
<p><b>Technologická príručka Dell</b></p> <p><i>Technologická príručka Dell</i> je dostupná na adrese <b>support.dell.com</b>.</p>	<ul style="list-style-type: none"> <li>• O vašom operačnom systéme</li> <li>• Použitie a údržba zariadení</li> <li>• Vysvetlenie technológií ako RAID, internet, bezdrôtová technológia Bluetooth<sup>®</sup>, e-mail, výstavba sietí atď.</li> </ul>
<p><b>Používateľská príručka Dell Latitude ON™</b></p> <p>Používateľská príručka <i>Dell Latitude ON</i> mohla byť dodaná s vaším počítačom.</p> <p><b>POZNÁMKA:</b> Aplikácia Dell Latitude ON je voliteľná.</p>	<ul style="list-style-type: none"> <li>• Aplikácie Dell Latitude ON – prehľad</li> <li>• Ako aplikáciu nainštalovať, konfigurovať a používať.</li> <li>• Ako sa pomocou aplikácie Latitude ON pripojiť na internet.</li> </ul>
<p><b>Súbor Pomocník Dell Latitude ON™ pre čítačku</b></p> <p>Súbor <i>Pomocník Dell Latitude ON pre čítačku</i> je dostupný na pevnom disku.</p> <p><b>POZNÁMKA:</b> Aplikácia Dell Latitude ON je voliteľná.</p>	<ul style="list-style-type: none"> <li>• Čítačka Dell Latitude ON – prehľad</li> <li>• Ako aplikáciu nainštalovať, konfigurovať a používať.</li> <li>• Frequently asked questions (Často kladené otázky)</li> </ul>

Dokument/médiá/štitok	Obsah
<p><b>Príručka pre správcov riadenia systému od spoločnosti Dell™</b></p> <p><i>Príručka pre správcov riadenia systému od spoločnosti Dell</i> je dostupné na stránkach podpory <b>support.dell.com</b>.</p>	<ul style="list-style-type: none"> <li>• O technológii aktívnej správy od spoločnosti Intel® (iAMT) vrátane prehľadu a informácií o funkciách, nastaveniach a konfigurácii.</li> <li>• Umiestnenie ovládačov pre technológiu iAMT.</li> </ul>
<p><b>Licenčný štítok Microsoft® Windows®</b></p> <p>Vaša licencia systému Microsoft Windows je umiestnená na počítači.</p>	<ul style="list-style-type: none"> <li>• Poskytuje produktový kľúč vášho operačného systému.</li> </ul>





# Pomocník

## Získanie pomoci

 **UPOZORNENIE:** Ak potrebujete odstrániť kryt počítača, najprv odpojte napájací kábel a kábel modemu počítača od všetkých elektrických zásuviek. Dodržiavajte bezpečnostné pokyny, ktoré boli dodané s počítačom.

Ak sa vyskytne problém s počítačom, pomocou nasledujúcich krokov môžete problém diagnostikovať a odstrániť:

- 1 Prečítajte si časť „Tipy na odstraňovanie problémov“ na strane 29, kde nájdete informácie a postupy týkajúce sa problému, ktorý sa vyskytol v počítači.
- 2 Postup spustenia nástroja Dell Diagnostics nájdete v časti „Dell Diagnostics“ na strane 34.
- 3 Vyplňte „Diagnostický kontrolný zoznam“ na strane 54.
- 4 Ako pomôcku pri inštalácii a odstraňovaní problémov použite rozsiahlu škálu online služieb technickej podpory spoločnosti Dell (**support.dell.com**). Podrobnejší zoznam technickej podpory Dell online nájdete v „Online služby“ na strane 50.
- 5 Ak predchádzajúce kroky nevyriešili problém, prečítajte si „Kontaktovanie spoločnosti Dell“ na strane 55.

 **POZNÁMKA:** Zatelefonujte na oddelenie technickej podpory spoločnosti Dell z telefónu, ktorý sa nachádza v blízkosti počítača, s ktorým máte problémy, aby vám pracovník oddelenia technickej podpory mohol asistovať pri vykonávaní jednotlivých požadovaných postupov.

 **POZNÁMKA:** Systém kódu expresnej služby spoločnosti Dell nemusí byť dostupný vo všetkých krajinách.

Po výzve automatizovaného telefónneho systému spoločnosti Dell zadajte kód expresnej služby, pomocou ktorého vás systém presmeruje na príslušný podporný personál. Ak nemáte kód expresnej služby, otvorte priečinok **Príslušenstvo Dell**, dvakrát kliknite na ikonu **Kód expresnej služby** a postupujte podľa pokynov.

Informácie o používaní technickej podpory spoločnosti Dell nájdete v „Technická podpora a zákaznicke služby“ na strane 50.



**POZNÁMKA:** Niektoré z nasledujúcich služieb nie sú vždy dostupné mimo kontinentálneho územia USA. Informácie o dostupnosti získate od miestneho zástupcu spoločnosti Dell.

## Technická podpora a zákaznicke služby

Oddelenie technickej podpory spoločnosti Dell je k dispozícii pre prípadné otázky týkajúce sa hardvéru Dell™. Naši pracovníci oddelenia technickej podpory používajú počítačové diagnostické nástroje, ktoré im umožňujú poskytovať rýchle a presné odpovede.

Ak sa chcete obrátiť na oddelenie technickej podpory spoločnosti Dell, prečítajte si „Skôr než zavoláte“ na strane 53, a potom si prečítajte kontaktné informácie platné pre váš región, alebo navštívte webovú lokalitu **support.dell.com**.

### DellConnect™

DellConnect je jednoduchý online prístupový nástroj, ktorý umožňuje zástupcovi servisu a technickej podpory spoločnosti Dell pristupovať do vášho počítača prostredníctvom širokopásmového pripojenia, diagnostikovať problém a opraviť ho pod vašim dohľadom. Ďalšie informácie nájdete na webovej lokalite **support.dell.com** – kliknite na položku **DellConnect**.

### Online služby

Informácie o produktoch a službách spoločnosti Dell nájdete na týchto webových lokalitách:

**www.dell.com**

**www.dell.com/ap** (iba Ázia a Tichomorská oblasť)

**www.dell.com/jp** (iba Japonsko)

**www.euro.dell.com** (iba Európa)

**www.dell.com/la** (Latinská Amerika a Karibik)

**www.dell.ca** (iba Kanada)

Prístup k technickej podpore spoločnosti Dell získate prostredníctvom nasledujúcich webových lokalít a e-mailových adries:

- Webové lokality technickej podpory spoločnosti Dell  
**support.dell.com**  
**support.jp.dell.com** (iba Japonsko)  
**support.euro.dell.com** (iba Európa)
- E-mailové adresy oddelenia technickej podpory spoločnosti Dell:  
**mobile\_support@us.dell.com**  
**support@us.dell.com**  
**la-techsupport@dell.com** (iba Latinská Amerika a Karibik)  
**apsupport@dell.com** (iba Ázia a Tichomorská oblasť)
- E-mailové adresy na oddelenie marketingu a predaja spoločnosti Dell:  
**apmarketing@dell.com** (iba Ázia a Tichomorská oblasť)  
**sales\_canada@dell.com** (iba Kanada)
- Anonymný protokol prenosu súborov (FTP):  
**ftp.dell.com** – prihláste sa ako používateľ `anonymous` a ako heslo použite svoju e-mailovú adresu

## Služba AutoTech

Automatizovaná služba technickej podpory spoločnosti Dell (AutoTech) poskytuje zaznamenané odpovede na najčastejšie otázky od zákazníkov spoločnosti Dell o laptopoch a stolových počítačoch.

Keď zatelefonujete na službu AutoTech, pomocou tlačidiel telefónu s tónovou voľbou vyberte oblasti, ktoré zodpovedajú vašim otázkam. Telefónne číslo platné pre váš región uvádza „Kontaktovanie spoločnosti Dell“ na strane 55.

## Automatizovaná služba stavu objednávky

Ak chcete skontrolovať stav objednaných produktov od spoločnosti Dell, navštívte webovú lokalitu **support.dell.com**, alebo zavolajte na automatizovanú službu stavu objednávok. Nahrávka si od vás vypýta informácie potrebné na lokalizovanie vašej objednávky a podanie hlásenia. Telefónne číslo platné pre váš región uvádza „Kontaktovanie spoločnosti Dell“ na strane 55.

## Problémy s objednávkou

Ak máte problém s objednávkou (napr. chýbajúce diely, nesprávne diely alebo nesprávna fakturácia), obráťte sa na oddelenie zákazníckych služieb spoločnosti Dell. Skôr než zavoláte, pripravte si faktúru alebo dodací list. Telefónne číslo platné pre váš región uvádza „Kontaktovanie spoločnosti Dell“ na strane 55.

## Informácie o produkte

Ak potrebujete informácie o ďalších produktoch od spoločnosti Dell alebo chcete zadať objednávku, navštívte webovú lokalitu spoločnosti Dell na adrese **www.dell.com**. Ak chcete získať informácie o telefónnom čísle platnom pre váš región alebo hovoriť priamo s pracovníkom predaja, pozrite „Kontaktovanie spoločnosti Dell“ na strane 55.

## Vrátenie položiek na záručnú opravu alebo vrátenie peňazí

Pripravte všetky položky, ktoré chcete vrátiť (či už na opravu alebo vrátenie peňazí):

- 1 Zatelefonujte do spoločnosti Dell, kde vám poskytnú autorizačné číslo vrátenia materiálu, ktoré čitateľne napíšete na vonkajšiu stranu škatule.  
Telefónne číslo platné pre váš región uvádza „Kontaktovanie spoločnosti Dell“ na strane 55. Priložte kópiu faktúry a list s uvedením dôvodu, pre ktorý vraciate tovar.
- 2 Priložte kópiu diagnostického kontrolného zoznamu (pozrite „Diagnostický kontrolný zoznam“ na strane 54) s vyznačením testov, ktoré ste vykonali a chybovými hláseniami vykazovanými aplikáciou Dell Diagnostics (pozrite „Kontaktovanie spoločnosti Dell“ na strane 55).

- 3 Ak vraciate tovar výmenou za peniaze, priložte všetko príslušenstvo patriace k vracanámu tovaru (napájacie káble, diskety so softvérom, príručky atď.).
- 4 Zabaľte zariadenie, ktoré vraciate, do pôvodného (alebo podobného) obalu.

Prepravné platí odosielateľ. Odosielateľ je taktiež zodpovedný za poistenie vracanáho produktu a súčasne znáša riziko jeho straty počas odoslania do spoločnosti Dell. Zásielky na dobierku sa nepovoľujú.

Vrátené zásielky, ktoré nespĺňajú vyššie uvedené požiadavky, budú z prijímacieho miesta spoločnosti Dell vrátené odosielateľovi.

## Skôr než zavoláte



**POZNÁMKA:** Keď budete telefonovať, pripravte si kód expresnej služby. Tento kód pomôže automatizovanému systému spoločnosti Dell efektívne presmerovať váš hovor. Systém vás taktiež môže požiadať o vašu servisnú visačku (spravidla sa nachádza na zadnej alebo spodnej strane počítača).

Nezabudnite vyplniť diagnostický kontrolný zoznam (pozrite „Diagnostický kontrolný zoznam“ na strane 54). Skôr než zavoláte do spoločnosti Dell, podľa možnosti zapnite počítač a volajte z telefónu v blízkosti počítača. Možno budete vyzvaní, aby ste pomocou klávesnice zadali určité príkazy, zaslali podrobné informácie počas činností, alebo aby ste sa pokúsili vykonať niektoré kroky odstraňovania problémov priamo na počítači. Majte pripravenú dokumentáciu k počítaču.



**UPOZORNENIE:** Pred prácou vnútri vášho počítača si prečítajte bezpečnostné pokyny, ktoré ste dostali s vaším počítačom. Ďalšie informácie ohľadne bezpečnosti a overených postupov nájdete na adrese [www.dell.com/regulatory\\_compliance](http://www.dell.com/regulatory_compliance).

## Diagnostický kontrolný zoznam

Meno:

Dátum:

Adresa:

Telefónne číslo:

Servisná visačka (čiarový kód na zadnej alebo spodnej strane počítača):

Kód expresnej služby:

Autorizačné číslo vrátenia materiálu (ak bolo poskytnuté technickou podporou spoločnosti Dell):

Operačný systém a verzia:

Zariadenia:

Rozširujúce karty:

Ste pripojení na sieť? Áno Nie

Sieť, verzia a sieťový adaptér:

Programy a verzie:

Prečítajte si dokumentáciu k operačnému systému, kde nájdete informácie o obsahu spúšťačích súborov systému. Ak je počítač pripojený k tlačiarňi, každý súbor vytlačte. V opačnom prípade si pred zatelefonovaním do spoločnosti Dell zaznamenajte obsah každého súboru.

Chybové hlásenie, zvukový signál alebo diagnostický kód:

Popis problémov a vykonané kroky pri odstraňovaní problémov:

# Kontaktovanie spoločnosti Dell

Telefónne číslo platné pre zákazníkov v Spojených štátoch je 800-WWW-DELL (800 999 3355).



**POZNÁMKA:** Ak nemáte aktívne pripojenie na Internet, kontaktné informácie nájdete vo faktúre, dodacom liste, účtenke alebo v produktovom katalógu spoločnosti Dell.

Spoločnosť Dell ponúka niekoľko možností podpory a servisu online a telefonicky. Dostupnosť sa však odlišuje v závislosti od danej krajiny a produktu, a niektoré služby nemusia byť vo vašej oblasti dostupné. Kontaktovanie spoločnosti Dell (predaj, technická podpora alebo zákaznícke služby):

- 1 Navštívte **support.dell.com** a overte svoju krajinu alebo región v rozbaľovacom menu **Výber krajiny/regiónu** v spodnej časti stránky.
- 2 Kliknite na **Kontaktujte nás** na ľavej strane stránky, a podľa potreby zvolíte príslušný odkaz na servis alebo podporu.
- 3 Vyberte vhodný spôsob kontaktovania spoločnosti Dell.





# Register

## A

aktualizácie  
softvér a hardvér, 33

## B

batéria  
odstránenie, 9  
bezpečnostné informácie, 46

## D

Dell  
aktualizácie softvéru, 33  
kontaktovanie, 49, 55  
Pomôcka podpory, 33  
Služba Technical Update, 33  
technická podpora a zákaznicke  
služby, 50  
Dell Diagnostics, 34  
zavedenie operačného systému z  
médiá Drivers and Utilities, 34  
zavedenie operačného systému z  
vášho pevného disku, 34  
DellConnect, 50  
diagnostika  
Dell, 34

dokumentácia, 45  
Používateľská príručka Dell  
Latitude ON, 46  
Servisná príručka, 46  
Technologická príručka Dell, 46

## E

ergonomické informácie, 46

## H

hľadanie informácií, 45

## I

informácie o zákonných  
požiadavkách, 46  
informácie o záruke, 46  
informácie technickej  
podpory, 46  
internet  
lokalizátor bezdrôtových sietí  
Wi-Fi Catcher, 10  
nastavenie, 14  
pripojenie, 14  
vypínač bezdrôtových rozhraní, 10

## K

Kód expresnej služby, 45  
kontaktovanie Dell, 49, 55

## L

licenčný štítok, 47  
Licenčný štítok Windows, 47  
Licenčná zmluva s koncovým  
používateľom (EULA), 46  
lokalizátor bezdrôtových sietí  
Dell Wi-Fi Catcher, 10  
lokalizátor bezdrôtových sietí  
Wi-Fi Catcher, 10

## M

médium  
Drivers and Utilities, 45  
operačný systém, 45  
médium Drivers and Utilities, 38,  
45  
Dell Diagnostics, 34  
médium Operating System, 45

## N

napájanie  
odstraňovanie problémov, 30  
stavy kontroliek napájania, 30

nastavenie  
internet, 14  
počítač, 11  
rýchle nastavenie, 11

## O

Obnovenie systému, 40  
Odstraňovanie problémov, 29, 46  
odstraňovanie problémov  
Dell Diagnostics, 34  
kompatibilita programov  
a Windows, 32  
modrá obrazovka, 32  
napájanie, 30  
obnoviť predchádzajúci stav, 40  
pamäť, 31  
počítač neodpovedá, 32  
program sa zrútil, 32  
softvér, 32-33  
stavy kontroliek napájania, 30  
tipy, 29  
operačný systém  
Dell Factory Image Restore, 41  
médium, 42  
Obnovenie systému, 40  
preinštalovanie, 45  
ovládače, 37  
identifikácia, 37  
médium Drivers and Utilities, 45  
návrat k predchádzajúcej verzii, 38  
preinštalovanie, 37

## P

- pamäť
  - odstraňovanie problémov, 31
- podpora, 49
  - DellConnect, 50
  - kontaktovanie Dell, 55
  - online služby, 50
  - regionálna, 50
  - technická podpora a zákaznicke služby, 50
- pohľad
  - spredu, 7
  - zozadu, 8
- Používateľská príručka Dell Latitude ON, 46
- preinštalovanie
  - ovládače a pomôcky, 37
  - softvér, 37
- prenos informácií do nového počítača, 16
- pripojenie
  - internet, 14
  - sieťový adaptér, 11
  - sieťové káble, 12
  - siete, 13
  - zariadenia IEEE 1394, 12
  - zariadenia USB, 12
- problémy
  - obnoviť predchádzajúci stav, 40
- produktový kľúč operačného systému, 47

## S

- Servisná príručka, 46
- Servisná visačka, 45
- siete
  - lokalizátor bezdrôtových sietí Wi-Fi Catcher, 10
  - prehľad, 13
  - pripojenie, 13
  - vypínač bezdrôtových rozhraní, 10
- softvér
  - aktualizácie, 33
  - odstraňovanie problémov, 32-33
  - preinštalovanie, 37
  - problémy, 32
- Sprevodca prenosom súborov a nastavení, 16
- sprievodcovia
  - Sprevodca prenosom súborov a nastavení, 16
  - sprievodca Program Compatibility, 32
- Systémový softvér laptopu (NSS), 45

## Symbols

- špecifikácie
  - životné prostredie, 28
  - audio, 24
  - batéria, 25
  - displej, 24
  - dotykový panel, 25
  - čítačka odtlačkov prstov, 27

## špecifikácie (pokračovanie)

- fyzické, 27
- informácia o počítači, 21
- karta smart card, 22
- klávesnica, 25
- komunikačné rozhrania, 23
- pamäť, 22
- porty a zásuvky, 22
- procesor, 21
- sieťový adaptér, 27
- všetky, 21
- video, 24

## T

- Technologická príručka Dell, 46
- telefónne čísla, 55

## W

### Windows Vista

- nástroj Dell Factory Image
  - Restore, 41
- návrat k predchádzajúcej verzii
  - ovládača zariadenia, 38
- Obnovenie systému, 40
- preinštalovanie, 45
- sprievodca Program
  - Compatibility, 32
- Vrátenie zmien ovládača
  - zariadenia, 38

### Windows XP

- nastavenie internetového
  - pripojenia, 15
- Obnovenie systému, 40
- preinštalovanie, 45
- Sprievodca prenosom súborov
  - a nastavení, 16

## Z

- Zmluvné podmienky, 46



